

Vaporisateur VELLA avec tube d'extension de 1.2 M et cône d'adaptation pour tout type de goulot.  
Convient bien pour les produits décapant-four », stock permanent.

**Données générales**

- Référence pour commande : SPRAYGUN BS BRO SC VE
- Débit par pression sur la gâchette : 1.3 ml
- Poids : 65.00 gr
- Couleur :
- Longueur de tube : 1200 mm

**Photo**



**Goulot : Cone SPRAYGUN**

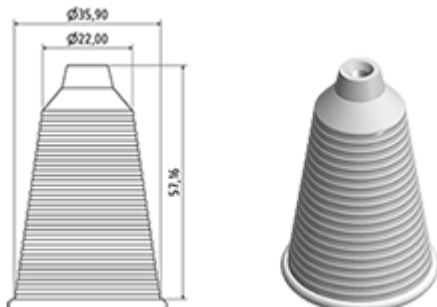

**Emballage standard :**

- 100 pièces par carton
- Dimensions : 60 x 40 x 31 cm
- Poids brut : 7.28 Kg

**Vue éclatée**

Pos	Description	Matière
1	corps	PP
2	Ressort	acier inox 304
3	Piston	PP
4	Gachette	PP
5	O-ring	NBR
6	Valve	POM
7	Buse	PP
8	Bague	PP
9	Bille	acier inox 304
10	connection	PP
11	Joint	PP/EPE
12	Tube	PE
13	Filtre	PP
14	Cône	PELD

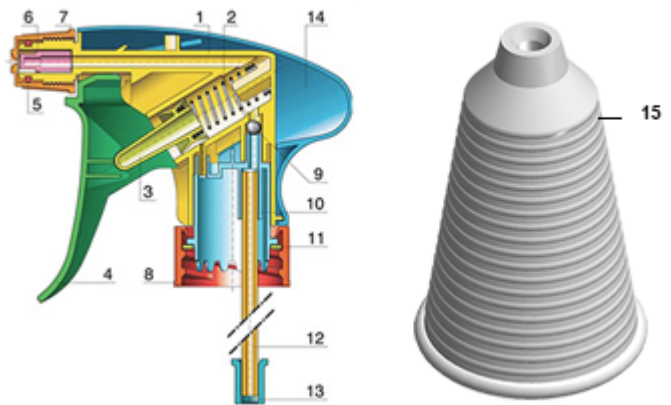

Média

